

Montage- und Bedienungsanleitung

Ampelschirm Venus



Verwendung:

Dieser Ampelschirm ist für die private Nutzung im Außenbereich vorgesehen.

Zur Verwendung auf Dachterrassen oder an ähnlich windexponierten Standorten nicht geeignet!

Größe: 300 cm Ø

Sicherheitshinweise:

Bitte lesen Sie die folgenden wichtigen Bedienungshinweise vor Inbetriebnahme des Schirms vollständig und aufmerksam durch, und bewahren Sie diese für spätere Bezugnahme auf.

Als Sicherheitsmaßnahme und zur Gewährleistung der Langlebigkeit muss der Schirm entweder ganz geschlossen oder vollständig geöffnet werden.

Bei Regen oder Schneefall muss der Schirm geschlossen werden – Bruchgefahr. Bei aufkommendem Wind den Schirm umgehend schließen und ausreichend sichern (Band, Schutzhülle).

Lassen Sie den geöffneten Schirm niemals unbeaufsichtigt.

Der Schirm sollte täglich geschlossen werden.

Kinder nicht unbeaufsichtigt mit dem Schirm alleine lassen.

Es dürfen keine Dinge wie Kleidung, Handtücher, Lichterketten o. Ä. in den Schirm oder am Schirm aufgehängt werden.

Niemals Grillgeräte (Gas, Kohle, elektrisch) oder offenes Feuer unter oder neben dem Schirm entfachen – Brandgefahr. Der Schirm kann durch Funkenflug beschädigt werden. Unter dem Schirm niemals Heizgeräte (Gas, Infrarot) verwenden – Brandgefahr.

Verwenden Sie den mitgelieferten Plattenständer niemals ohne eingelegte Wegeplatten. Verwenden Sie unbedingt **4** Wegeplatten mit einer Größe von 40 x 40 x 5 cm und einem Mindestgewicht von 20 kg pro Platte. Ein Mindestgewicht von insgesamt 80 kg ist **zwingend erforderlich**. Kleinere Wegeplatten sind zu leicht und reduzieren die Standsicherheit des Schirmes erheblich – Verletzungsgefahr.



Den Schirm nur auf festen und ebenen Boden aufstellen.

Dieser Sonnenschirm schützt Sie vor direkter UV-Strahlung. Für einen umfassenden Schutz, auch vor indirekter UV-Strahlung, verwenden Sie bitte zusätzlich ein geeignetes kosmetisches Sonnenschutzmittel.

Aufbau und Montage:

Bitte überprüfen Sie die Teile auf Vollständigkeit. Sollte trotz umfangreicher Qualitätssicherung trotzdem ein Teil defekt sein oder fehlen, kontaktieren Sie bitte den Händler bei dem Sie diesen Schirm gekauft haben. Bitte bewahren Sie wenn möglich den Karton für eine eventuell mögliche Rücksendung zu Garantiezwecken auf.

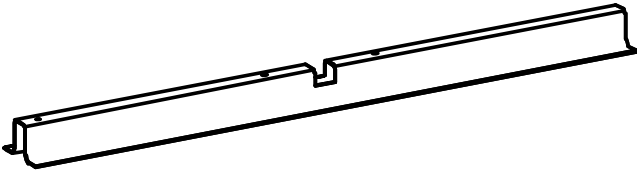
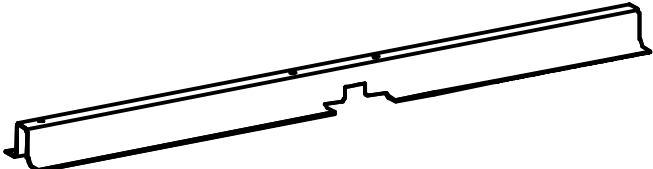
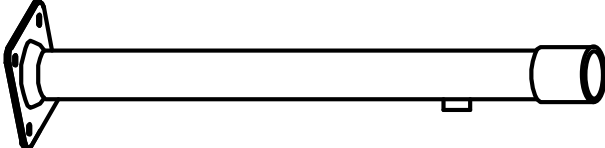
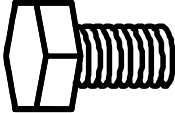
Teileliste

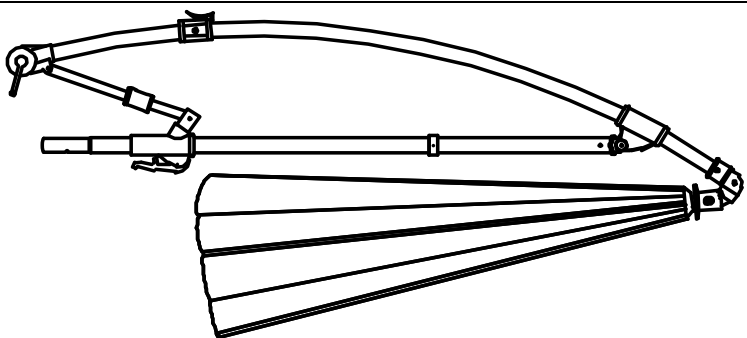
Teile Nr.:	Abbildung / Beschreibung:	Anzahl:
A	 Plattenständer, Unterteil	1
B	 Plattenständer, Oberteil	1
C	 Standrohr	1
D	 Schraube M8x15	4
E	 Unterlegscheibe	4
F	 Handschraube	1
G	 Schirm, vormontiert	1

Montage:

Beide Teile des Plattenständers (**A + B**) wie dargestellt aufeinanderlegen und mit dem Standrohr (**C**) fest verschrauben. Hierzu verwenden Sie die Schrauben M8x15 (**D**) sowie jeweils eine Unterlegscheibe (**E**).

Stellen Sie nun den montierten Plattenständer auf die vorgesehene Position. Achten Sie dabei auf einen festen und waagrechten Untergrund. Legen Sie nun 4 Wegeplatten in den Plattenständer ein.

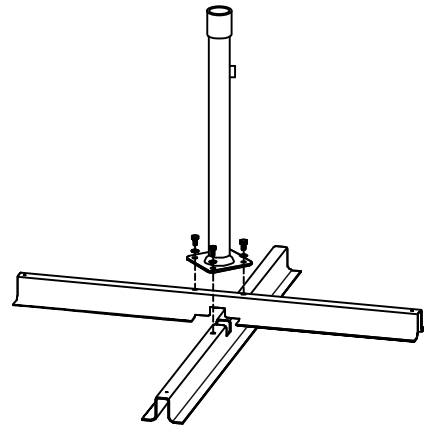

ACHTUNG:

Unbedingt alle vier Wegeplatten mit 40x40cm einlegen!
Die Platten müssen jeweils ein Mindestgewicht von ca. 20kg pro Platte aufweisen. Die maximale Plattenstärke darf 5,5cm nicht überschreiten. Den Schirmständer niemals ohne Wegeplatten benutzen.

Setzen Sie nun den vormontierten Schirm (**G**) wie dargestellt in das Standrohr ein. Umfassen Sie dazu mit einer Hand das gebogene Rohr und mit der anderen Hand den Schirm. Nun das Ende des geraden Rohres in das Standrohr einführen. Achten Sie dabei darauf, dass sich der Schirm nicht verkantet. Vermeiden Sie es, den Schirm nach unten fallen zu lassen, der Schirm könnte dadurch beschädigt werden. Nun die Handschraube am Standrohr einsetzen und festziehen. Damit ist der Schirm gegen Verdrehen und Herausziehen gesichert.

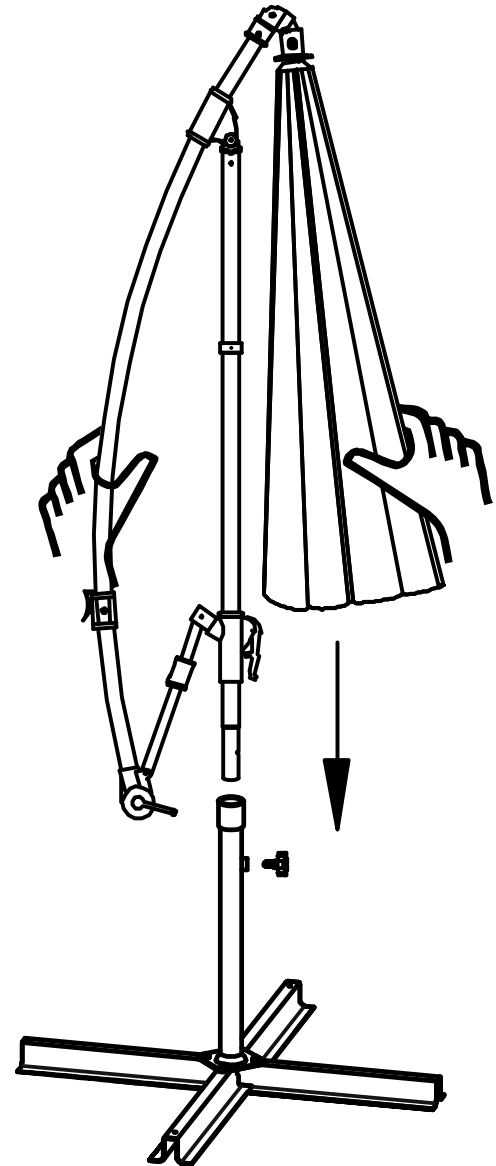

Bedienung:

Öffnen:

Schritt 1:

Öffnen Sie den Feststellhebel am Griffteil, umfassen Sie mit einer Hand das Griffteil und mit der anderen Hand das gebogene Rohr oberhalb der Kurbel.

Schritt 2:

Schieben Sie nun das Griffteil bis zum Anschlag nach oben.

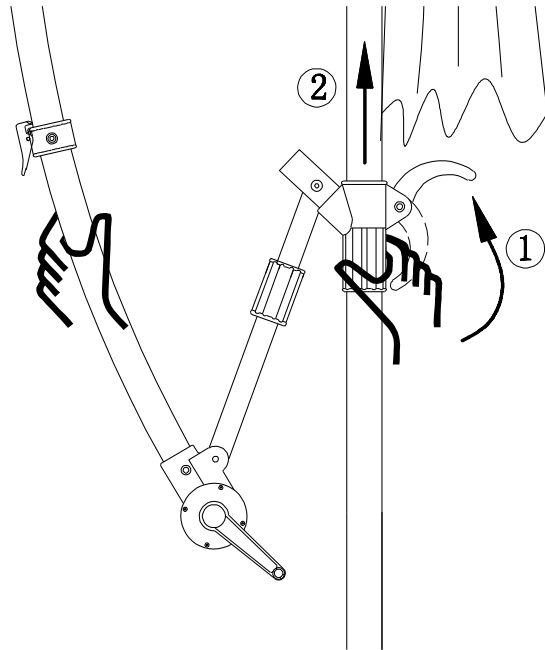

Schritt 3:

Schließen Sie nun den Feststellhebel am Griffteil.

Schritt 4:

Schieben Sie das gebogene Rohr weiter nach oben, bis es mit einem hörbaren „Klick“ einrastet.

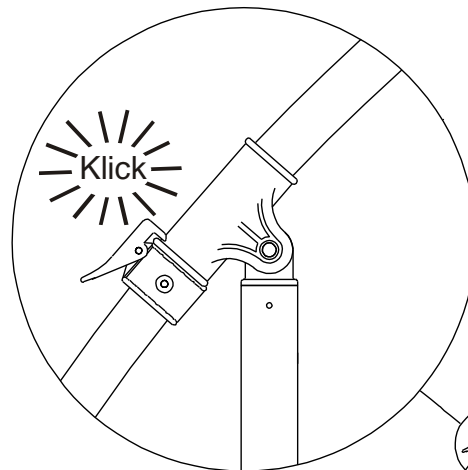
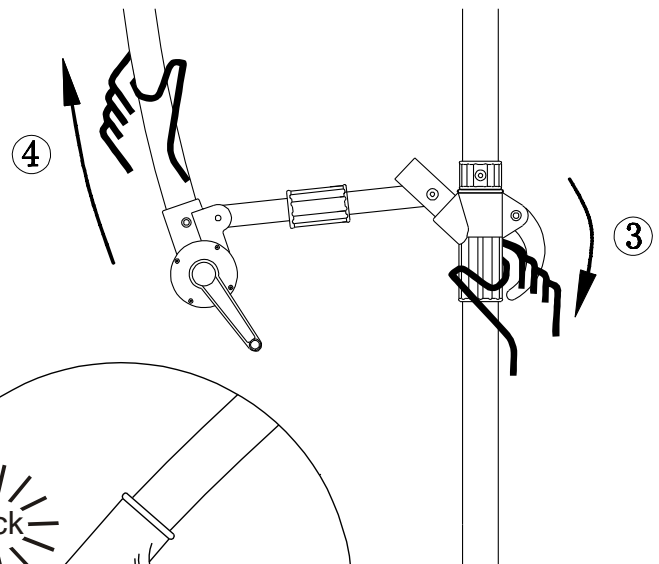

Schritt 5:

Nun die Sicherungshülse auf der diagonalen Strebe bis zum Anschlag in Richtung Griffteil schieben

Durch Drehen der Kurbel im Uhrzeigersinn öffnet sich der Schirm.

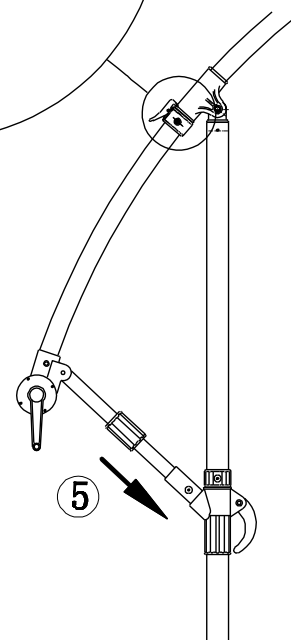

Stellen Sie sicher, dass keine Streben am Schirm verkantet sind. Gegebenenfalls die Enden der Streben leicht nach außen ziehen.



Vergewissern Sie sich, dass sich der Schirm ohne Hindernis öffnen kann (Hauswand, Tisch, Baum, ...)

Verstellen der Dachneigung:

Schritt 1:

Öffnen Sie den Feststellhebel am Griffteil und halten Sie das Griffteil weiter fest.

Schritt 2:

Mit der anderen Hand lösen Sie die Arretierung am oberen Gelenk und halten danach das gebogene Rohr fest.

Schritt 3:

Nun das Griffteil langsam nach unten gleiten lassen. Dabei verstellt sich die Dachneigung des Schirms.

Schritt 4:

Sobald die gewünschte Dachneigung erreicht ist, den Feststellhebel am Griffteil wieder schließen.

Um den Schirm wieder in die waagrechte Position zu bringen gehen Sie in umgekehrter Reihenfolge vor.

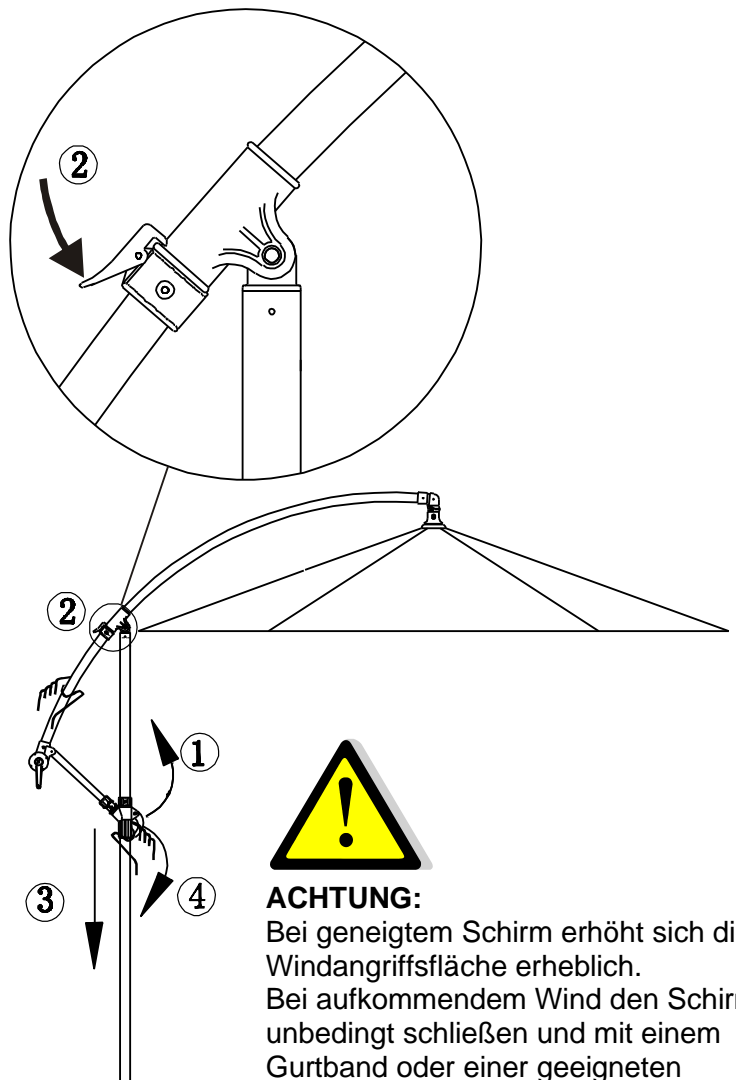

ACHTUNG:

Bei geneigtem Schirm erhöht sich die Windangriffsfläche erheblich. Bei aufkommendem Wind den Schirm unbedingt schließen und mit einem Gurtband oder einer geeigneten Schutzhülle sichern.

Schließen:

Um den Schirm zu schließen muss der Schirm zunächst in die waagrechte Position gebracht werden. Nun die Kurbel in Richtung „ZU“ kurbeln bis der Schirm komplett geschlossen ist.

Schritt 1:

Die Sicherungshülse auf der diagonalen Strebe in Richtung Kurbel schieben. Hierzu das gebogene Rohr leicht nach oben drücken, um die Hülse zu entlasten.

Schritt 2:

Mit der anderen Hand lösen Sie die Arretierung am oberen Gelenk und halten danach das gebogene Rohr fest.

Schritt 3:

Nun das gebogene Rohr nach unten gleiten lassen, bis das Kurbelgehäuse am Stock anliegt.

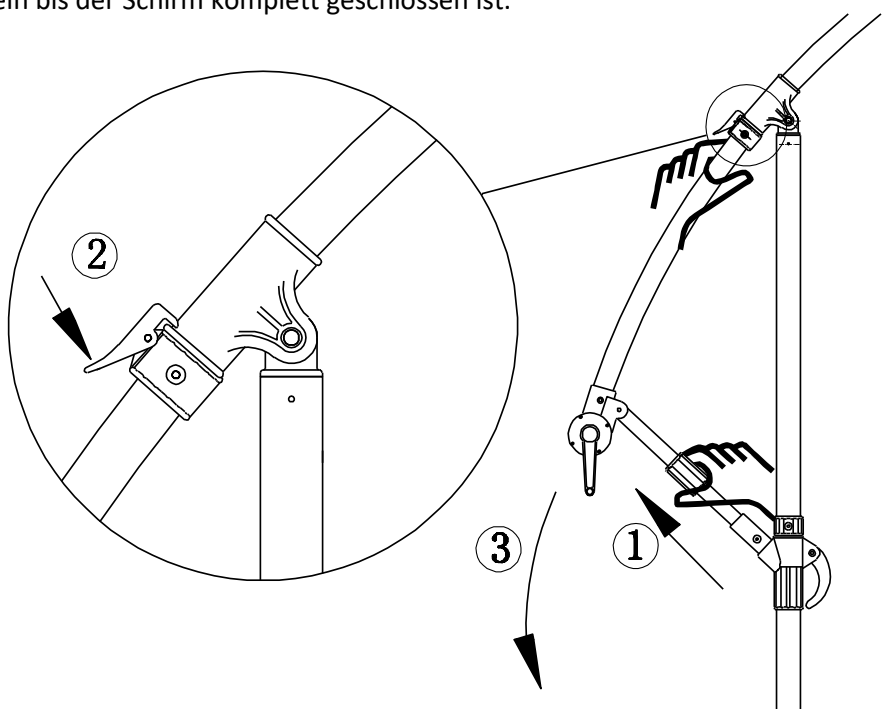

Reinigung:

Lösen Schmutz oder Staub mit einer weichen Bürste entfernen.

Durch regelmäßiges Abspülen mit klarem Wasser beugen Sie größeren Verschmutzungen vor.

Bei größeren Verschmutzungen kann der Schirm mit lauwarmem Wasser und milder Seifenlauge gereinigt werden. Verwenden Sie hierzu einen Schwamm oder eine weiche Bürste.

Achtung, folgende Reinigungsarten sind nicht geeignet:

- Verwendung von Hochdruckreinigern (entfernt die Schutzimprägnierung)
- Bezug mit der Waschmaschine waschen (entfernt die Schutzimprägnierung und greift die Nähte an)
- Scheuernde oder scharfe Reinigungsmittel
- Reinigen mit heißem Wasser (kann zum Einlaufen des Stoffes führen)

Aufbewahrung:

Bewahren Sie den Schirm stets an einem trockenen Ort auf.

Achten Sie besonders, wenn der Schirm über einen längeren Zeitraum nicht benutzt wird darauf, dass die Bespannung trocken ist. Andernfalls kann es zu Stockflecken und Schimmelbildung kommen.

Hergestellt für:
Schneider Schirme
Obereschring 1
88512 Mengen